

Согласовано:
Agreed:

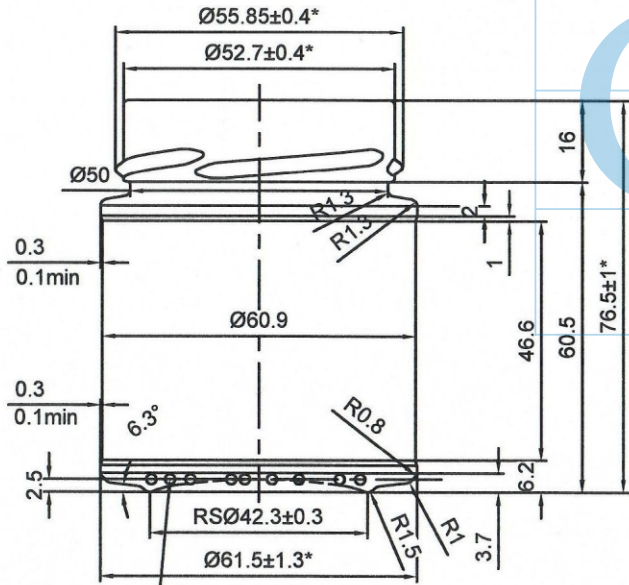
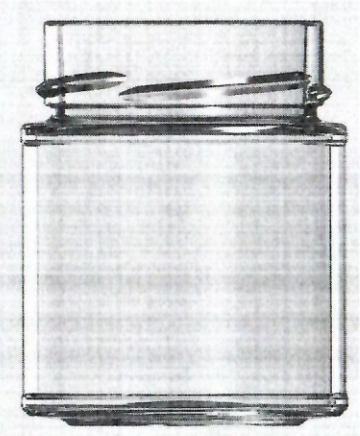
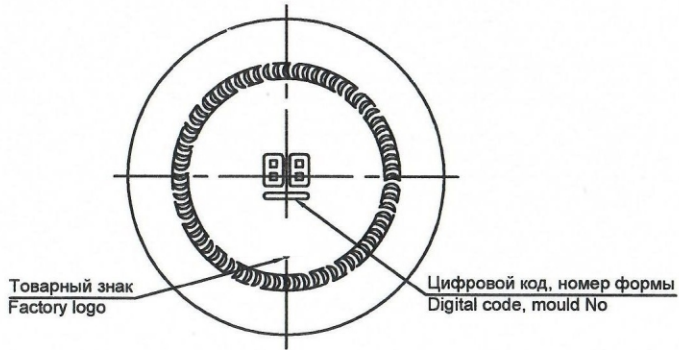

Точечный код (9 точек)
Dot code (9 dots)

- *Контролируемые размеры. Остальные размеры для изготовления формокомплекта.
(Controlling dimensions. Other dimensions for the manufacture of mold sets.)
- Полная вместимость, см³ (Full capacity, ml) - 161±7;
- Номинальная вместимость, см³ (Nominal capacity, ml) - ;
- Масса рекомендуемая, г (Weight recommended, g) ~110;
- Тип венчика (Finish type) -III-3-58(TO-58 DEEP);
- Толщина минимальная (Minimum Thickness):
 - стенок, мм (Wall, mm) -1,2;
 - дна, мм (Bottom, mm) -2,0.

7. Технические требования по ТУ У 26.1-04763746-027:2018.
(Technical requirements according to ТУ У 26.1-04763746-027:2018)

NAME	DATE	REVISIONS	MOLD No:			A3	Enterglass line s.p.a	
			FINISH No:				JAR: VASO RITA 161ML	
			PROCESS	PB	MACHINE	DG 5 1/2"	CAT.No & DWG No:	
			TYPE	OW	TIP ANGLE	-	3.118-III-3-58-161	
			CAP. BRIMF.	161±7ml	REF MOLD:	-		
			CAP. FILLPT.	-	FINISH:	III-3-58(TO-58 DEEP)		
			FILL LINE	-	DRAWN	Yatsentiuk		
			WEIGHT	~110g	CHECKED	Dovgopol	DATE	23.11.18
			COLOR	FLINT	CONFIRMED	Solomon	SHEET: 1/1	SCALE: 1:1